

ふれあいテニス大会2016

(注意事項)

1) 開始時間

- ・参加選手は全員 : **午前8:50** までに出席を届けてください。
(いいね! テニスのイベントは午前9時から開催します)

2) 競技方法

- ・試合は、1セットマッチ(6ゲーム先取) ノーアドバンテージ方式、
- ・全試合、セルフジャッジとします。初心者の部は係員が付き添います。
- ・試合前の練習は、サービス4本とします。
- ・試合の進行は全て、オーダーオブプレーにより掲示し、放送はしません。
- ・コンソレーションは行いません。

3) 中止の場合でも参加料は返金しません。

4) 競技中の事故については、応急処置は行いますが、それ以上の責任は負いません。

5) 進行上の都合により、試合方法を変更することがあります。

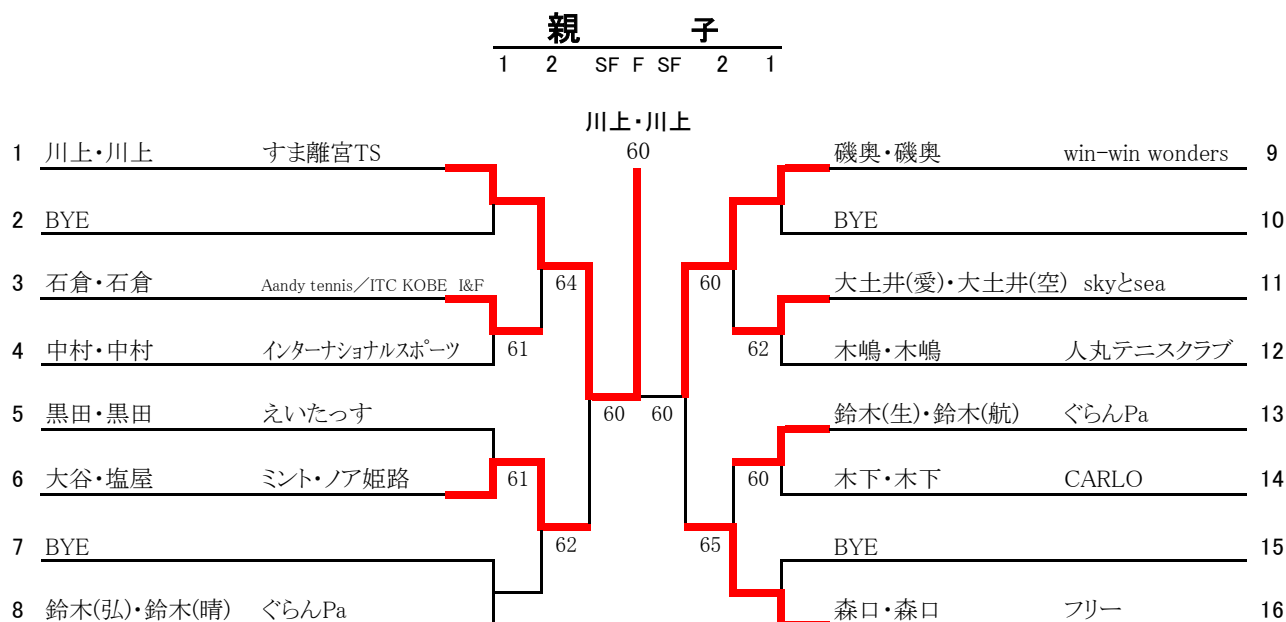

一般

1 2 SF F SF 2 1

藤枝・藤枝

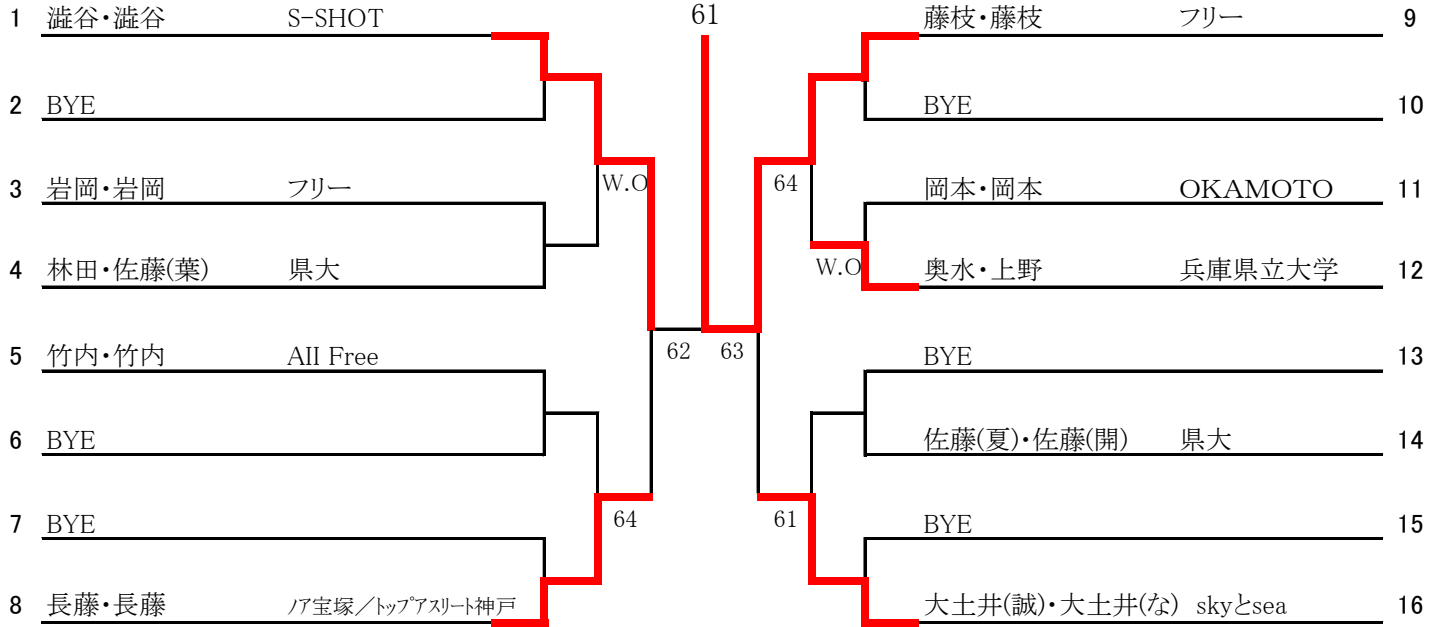

初心者

1 SF F SF 1

畑・前川

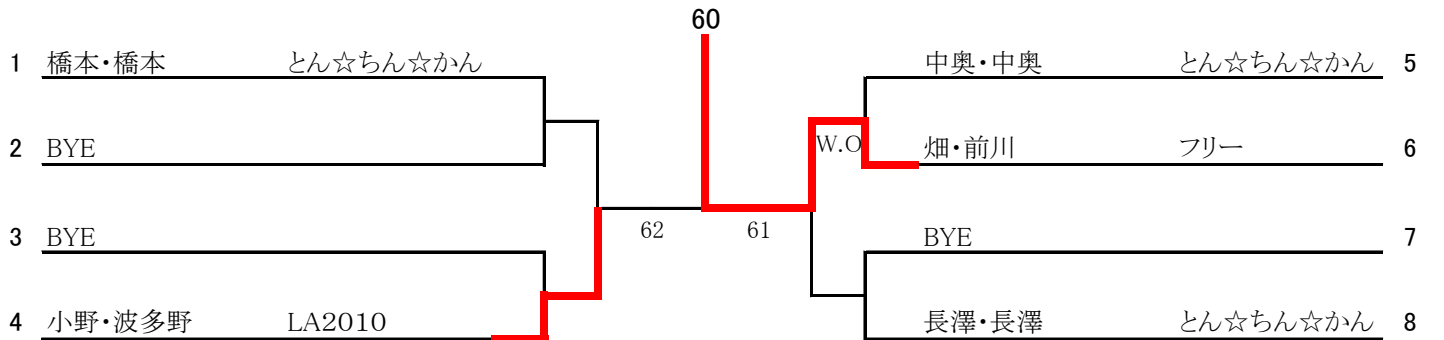

フルムーン 88

1 2 3 4 SF F SF 4 3 2 1

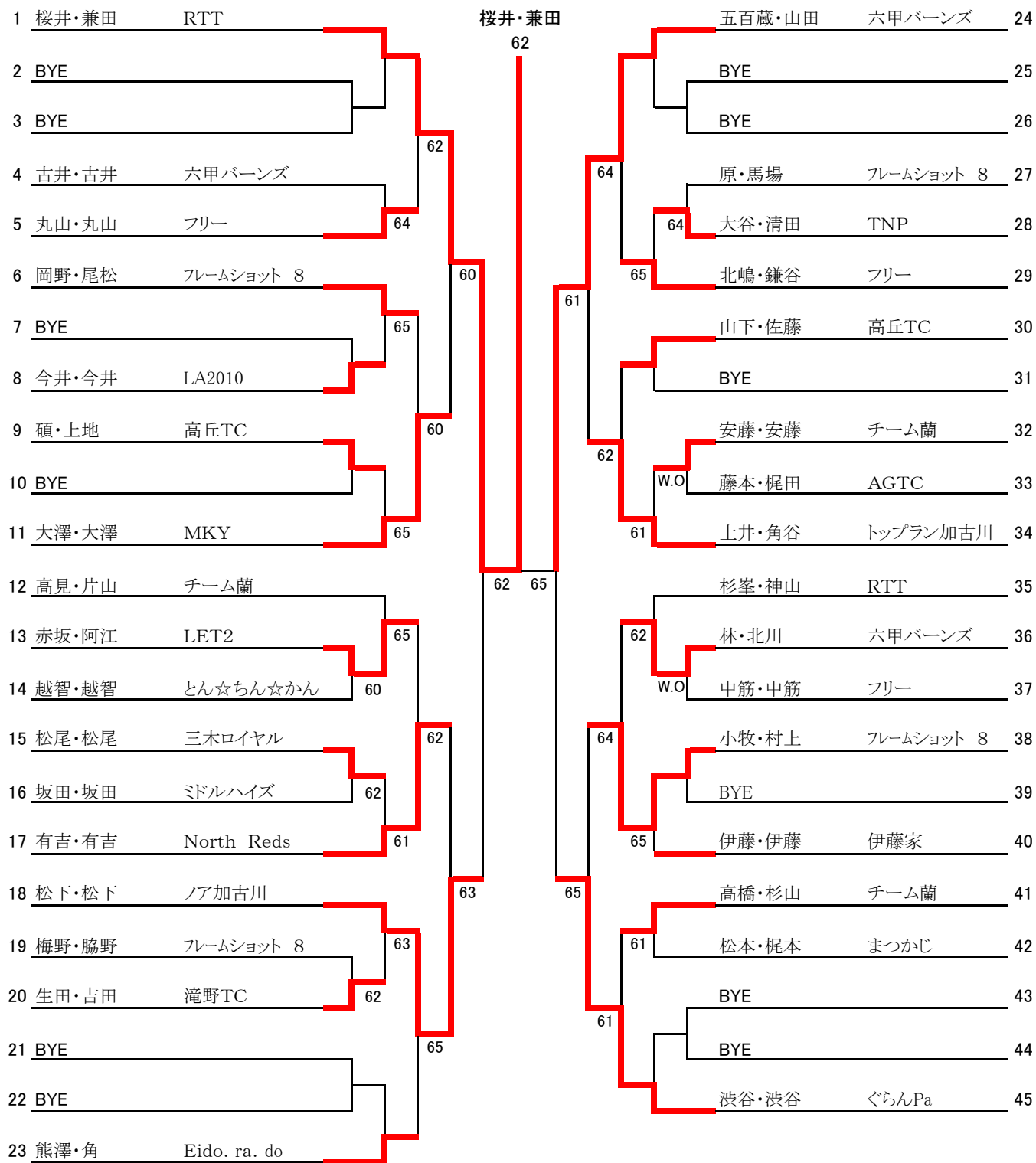

フルムーン120

1 2 SF F SF 2 1

